

LANTBRUKSSLÄP

Strenx® prestandastål är det ideala materialet för golv och sidor på släpvagnar. Våra kunder använder det också med framgång i komponenter som bakre underkörningskydd (UKS), vändskiveenheter (kingpin), dragstångskopplingar samt stöttor och bankar för timmervagnar.

När du använder Strenx® prestandastål för släpvagnschassin får du inte bara ett rent, högkvalitativt stål med jämna, garanterade egenskaper. Släpvagnskomponenter tillverkade av Strenx® i tunnare dimensioner, jämfört med motsvarande komponenter gjorda av vanligt stål, blir både starkare och lättare. Detta innebär att dina fordon kan ta större nyttolaster på färre vändor. När fordonet inte har någon last är totalvikten lägre. Så varför inte avsevärt reducera vikten på din släpvagn och samtidigt öka nyttolasten, sänka bränslekostnaderna, minska ditt koldioxidavtryck och förbättra ditt ekonomiska resultat? Strenx®-stål är ett utmärkt sätt att lätta på lasten. Du kan även använda Hardox® slitplåt för att motverka slitage i andra släpvagnskomponenter.

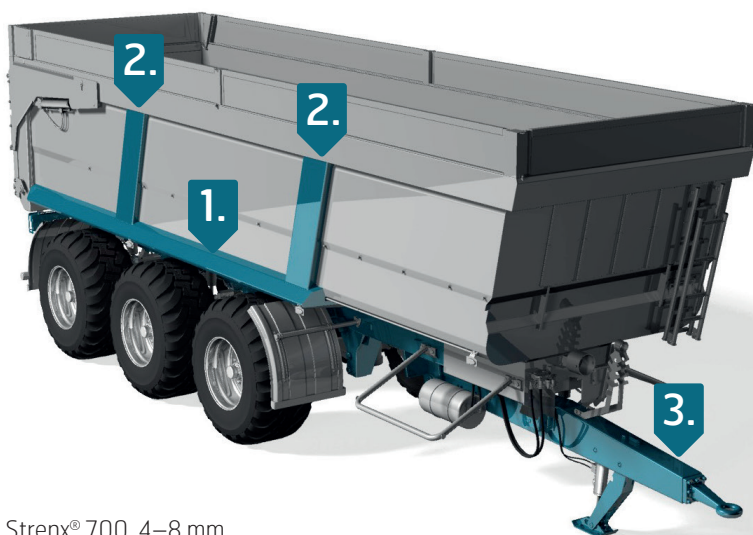

1. Strenx® 700, 4–8 mm
2. Strenx® 700 rör, 4–8 mm
3. Strenx® 700, 4–8 mm