

NACZEPY ROLNICZE

Stal Strenx® stanowi idealny wybór dla podłóg i burt bocznych naczep. Nasi klienci stosują ją również z powodzeniem w takich komponentach jak urządzenia RUPD, sworznie zwrotnic, mufy czy kłonicie.

Gdy stosujesz stal Strenx® w podwoziach naczep, zyskujesz nie tylko czystą, wysokiej jakości stal o powtarzalnych, gwarantowanych właściwościach. Komponenty naczep wykonane ze Strenx® o cieńszych wymiarach są zarówno mocniejsze, jak i lżejsze w porównaniu do stali standardowej. Dzięki temu Twoje pojazdy mogą transportować więcej ładunków podczas mniejszej liczby przejazdów. A gdy pojazd jest niezaladowany, mniejsza jest jego masa ogólna. Dlaczego zatem nie zmniejszyć znacznie masy naczepy i jednocześnie zwiększyć ładowności, oszczędzić paliwo, zmniejszyć emisję CO2 i poprawić rentowność? Stal Strenx® to znakomity sposób na mniejsze obciążenia. Możesz także zastosować trudnościeralną blachę Hardox®, by chronić inne komponenty naczepy przed ścieraniem.

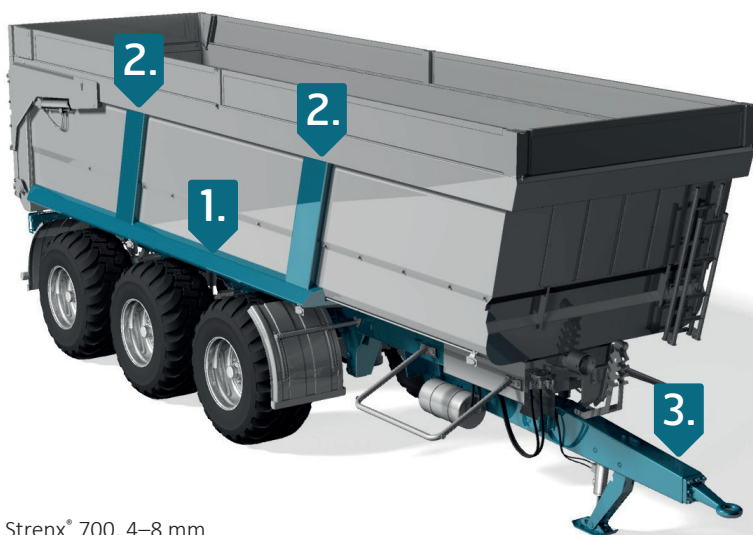

1. Strenx® 700, 4–8 mm

2. Rury Strenx® 700, 4–8 mm

3. Strenx® 700, 4–8 mm