

REMORQUES AGRICOLES

L'acier à hautes performances Strenx® est idéal pour les planchers et les parois latérales des remorques. Nos clients s'en servent également avec succès pour des pièces de type barres anti-encastrement, axes de rotation, crochets et barres d'attelage, ou berceaux et traverses de porte-grumes.

Utiliser l'acier à hautes performances Strenx® pour les châssis de remorque vous permet de profiter d'un acier propre et de belle qualité, aux propriétés sont constantes et garanties. Les composants des remorques en acier Strenx®, produits à partir de tôles plus fines qu'avec un acier ordinaire, sont plus robustes et plus légers. Vos véhicules peuvent ainsi transporter plus de charge utile et faire moins de trajets. À vide, les véhicules sont moins lourds. Alors, pourquoi ne pas réduire considérablement le poids de votre remorque et, dans le même temps, augmenter la charge utile, faire des économies sur le carburant, réduire votre empreinte carbone, tout en améliorant vos résultats? L'acier Strenx® est un excellent moyen d'alléger la charge. Vous pouvez également utiliser l'acier anti-abrasion Hardox® pour assurer la résistance à l'abrasion des autres composants de la remorque.

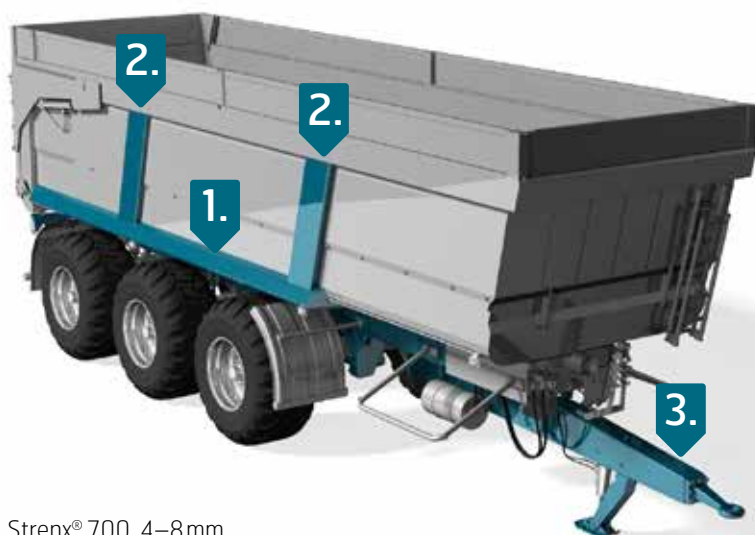

1. Strenx® 700, 4–8 mm

2. Tubes Strenx® 700, 4–8 mm

3. Strenx® 700, 4–8 mm